

SKÄRMSTATIV SELECT

För 1 eller 2 bildskärmar

max. 27"

Steel



Ergonomiskt arbete

Individuell positionering av skärmen

2 olika fästen att välja emellan

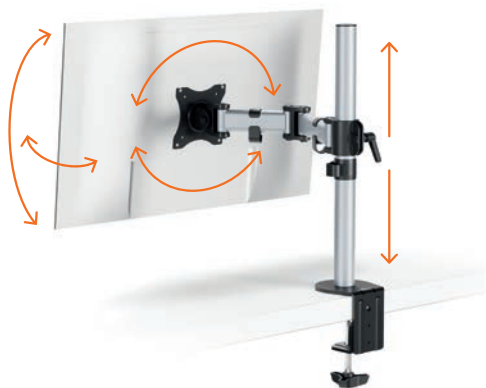
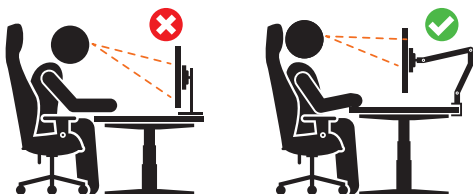



För 1 skärm
5094

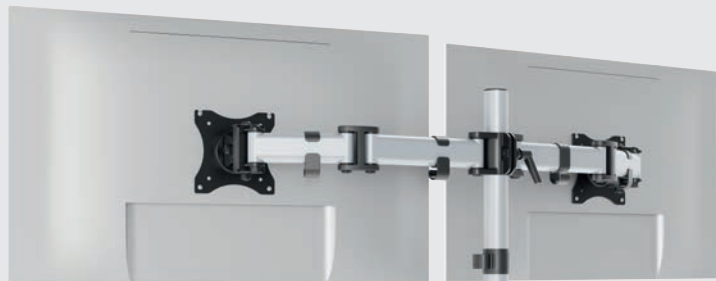
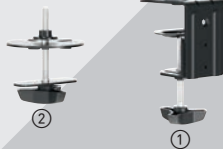

För 2 skärmar
5095



- Montering med bordsklämma ① för bordsskivor från 10–88 mm tjocklek
- Montering med bordsgenomföring ② för bordsskivor från 10–75 mm tjocka

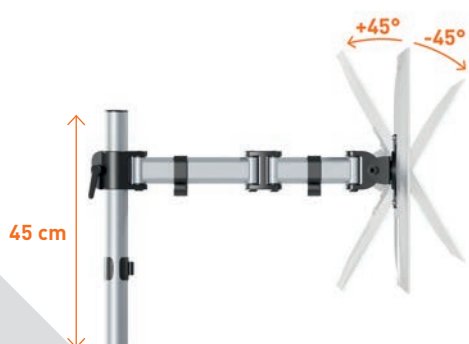

- Skärmens lutning +45° till -45°



- Skärmens svängområde +90° till -90°

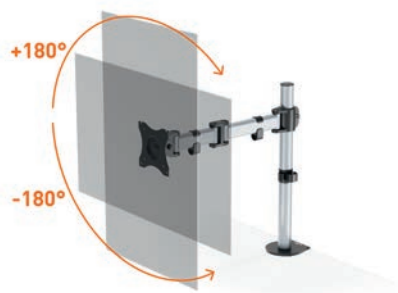

- Skärmens rotation +180° till -180°

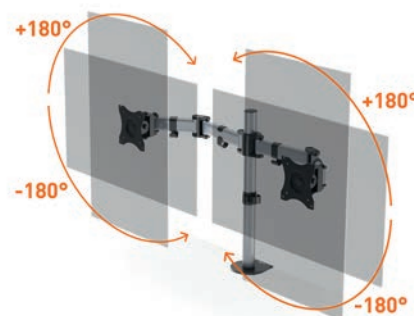

Skärmsfäste för 1 eller 2 bildskärmar

- För standardskärmar upp till 27" och (vardera) 8 kg
- Steglöst höj- och sänkbar med låsskruv på en 45 cm hög pelare
- Universal VESA-fäste (75×75 mm eller 100×100 mm)
- Kabelhantering med klämmor för att skydda mot kabelbrott
- Hållbar förpackning av återvunnet material

Produkt	Art.nr.	Färg	Förpackning
SÄRMSTATIV SELECT för 1 bildskärm	5094	23 silver	1 styck
SKÄRMSTATIV SELECT för 2 bildskärmar	5095	23 silver	1 styck